

Таблица 1

Электродвигатель			
X1	фаза U	Белый	0,32 мм <sup>2</sup>
X2	фаза V	Черный	0,32 мм <sup>2</sup>
X3	фаза W	Красный	0,32 мм <sup>2</sup>

Таблица 2

Датчики			
X1	+5V	Красный	0,08 мм <sup>2</sup>
X2	GND	Черный	0,08 мм <sup>2</sup>
X3	Hu	Коричневый	0,08 мм <sup>2</sup>
X4	Hv	Серый	0,08 мм <sup>2</sup>
X5	Hw	Белый	0,08 мм <sup>2</sup>
X6	A+	Зеленый	0,08 мм <sup>2</sup>
X7	A-	Черно-зеленый	0,08 мм <sup>2</sup>
X8	B+	Синий	0,08 мм <sup>2</sup>
X9	B-	Черно-синий	0,08 мм <sup>2</sup>
X10	Z+	Желтый	0,08 мм <sup>2</sup>
X11	Z-	Черно-желтый	0,08 мм <sup>2</sup>

Перв. примен. РЛГН.303225.128  
Справ. №

Шпонка сегментная 4 x 6,5 x 16 ГОСТ 24071-97

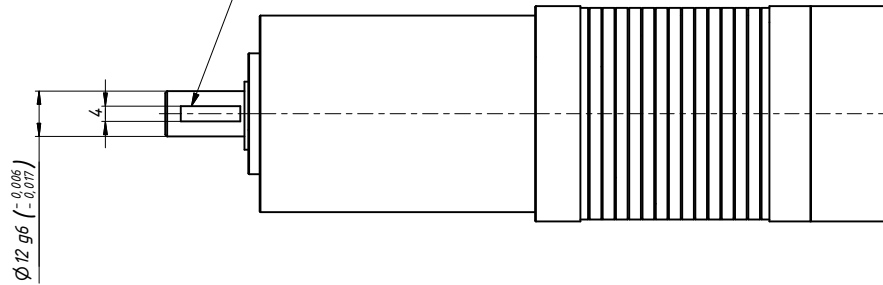

Техническая характеристика

Тип электродвигателя ..... бесколлекторный  
 Передаточное отношение редуктора ..... 199:1  
 Номинальное напряжение питания, В ..... 24  
 Номинальная механическая мощность, Вт ..... 25,26  
 Номинальный крутящий момент, Нм ..... 24  
 Пиковый (кратковременный) крутящий момент, Нм ..... 40  
 Номинальная частота вращения выходного вала, об/мин ..... 10,05  
 Максимальная частота вращения выходного вала, об/мин ..... 15,08  
 Допустимая радиальная нагрузка на выходной вал, Н ..... 360  
 Допустимая осевая нагрузка на выходной вал, Н ..... 200  
 Ресурс, часов ..... 10000  
 Номинальный ток электродвигателя в фазе, А ..... 2,29  
 Пиковый ток электродвигателя в фазе, А ..... 3,81  
 Диапазон температур эксплуатации, °С ..... от минус 20 до плюс 80  
 Датчик положения ротора 1 ..... Холла  
 Датчик положения ротора 2 ..... энкодер инкрементный  
 Число импульсов на оборот ..... 512  
 Напряжение питания энкодера, В ..... 5

Технические требования

1 Размеры для справок.  
 2 Информация по электрическому подключению электропривода приведена в таблицах 1 и 2.

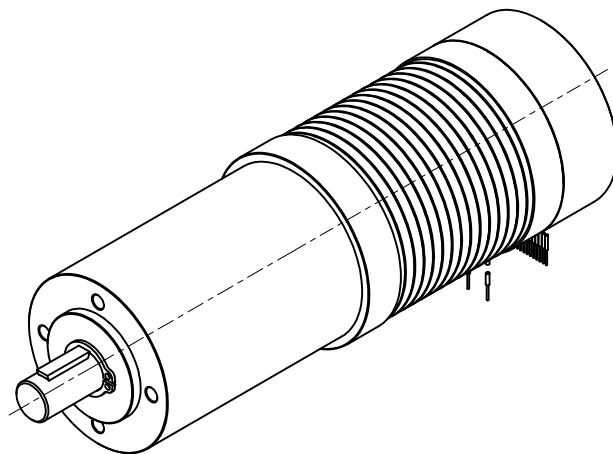

PS52-P25-24-R199-S2-225.128

РЛГН.303225.128 ГЧ

Изм.	Лист	№ док.	Подп.	Дата	Электродвигатель Гризон PS52 Габаритный чертеж	Лит.	Масса	Масштаб
Разраб.	Парфенович						3,0	1:1
Пров.	Панз					Лист	Листов	1
Т. контр.						000 "ИнноДрайв"		
Н. контр.	Березовский							
Утв.	Ваганов							

Инв. № подл.  
Подп. и дата  
Взам. инв. №  
Инв. № дубл.  
Подп. и дата