

Перв. примен.  
РЛГН.303223.027

Справ. №

А

Подп. и дата

Инв. № экзп.

Взам. инв. №

Подп. и дата

Инв. № подл.



Таблица 1

Электродвигатель			
X1	Фаза А	Красный	0,5 мм <sup>2</sup>
X2	Фаза В	Черный	0,5 мм <sup>2</sup>
X3	Фаза С	Белый	0,5 мм <sup>2</sup>
X4	Н+	Зеленый	0,2 мм <sup>2</sup>
X5	Н-	Синий	0,2 мм <sup>2</sup>
X6	На	Коричневый	0,2 мм <sup>2</sup>
X7	Нб	Желтый	0,2 мм <sup>2</sup>
X8	Нс	Оранжевый	0,2 мм <sup>2</sup>

Таблица 3

Тормоз	
X1	Brake +
X2	Brake -

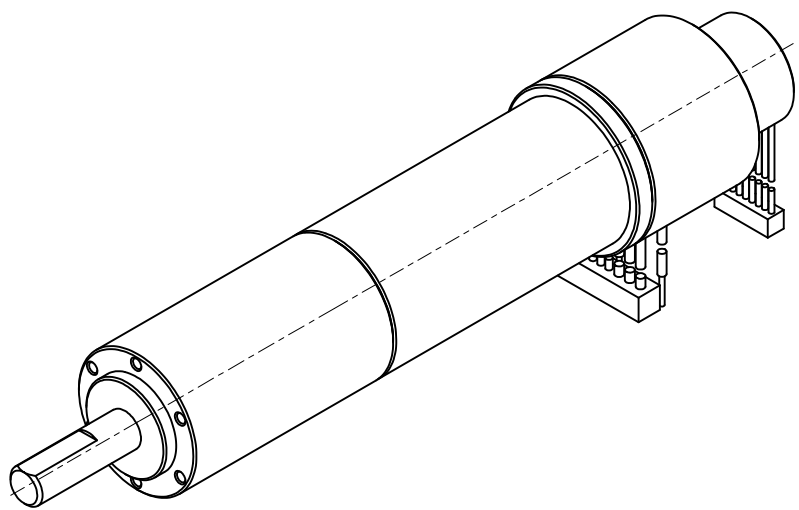
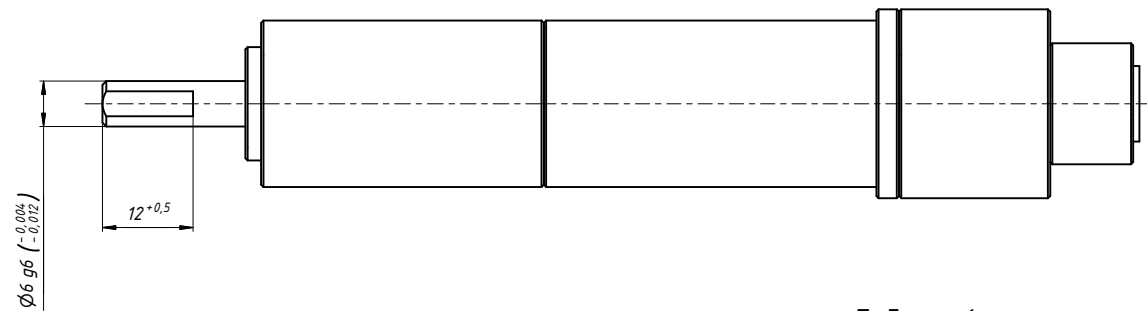
Таблица 2

Энкодер абсолютный			
X1	Vcc(5V)	Красный	0,2 мм <sup>2</sup>
X2	GND	Черный	0,2 мм <sup>2</sup>
X3	CSN	Желтый	0,2 мм <sup>2</sup>
X4	SCK	Зеленый	0,2 мм <sup>2</sup>
X5	MISO	Синий	0,2 мм <sup>2</sup>
X6	MOSI	Коричневый	0,2 мм <sup>2</sup>
X7	NC	-	0,2 мм <sup>2</sup>
X8	NC	-	0,2 мм <sup>2</sup>

Техническая характеристика

Тип электродвигателя	бесколлекторный
Передачное отношение редуктора	35:1
Номинальное напряжение питания, В	24
Номинальная механическая мощность, Вт	68,19
Номинальный крутящий момент, Нм	0,95
Пиковый (кратковременный) крутящий момент, Нм	1,5
Номинальная частота вращения выходного вала, об/мин	685
Максимальная частота вращения выходного вала, об/мин	1142
Допустимая радиальная нагрузка на выходной вал, Н	80
Допустимая осевая нагрузка на выходной вал, Н	80
Ресурс, часов	10000
Номинальный ток электродвигателя в фазе, А	3,51
Пиковый ток электродвигателя в фазе, А	5,54
Диапазон температур эксплуатации, °С	от минус 20 до плюс 75
Датчик положения ротора 1	Холла
Датчик положения ротора 2	энкодер абсолютный
Разрешение энкодера, бит	12
Интерфейс энкодера	SPI
Напряжение питания тормоза, В	24
Тормозной момент, Нм	0,02

Технические требования

1 Размеры для справок.  
2 Информация по электрическому подключению электропривода приведена в таблицах 1, 2 и 3.

PS22-P70-24-R35-S5-B-223.027

РЛГН.303223.027 ГЧ

Электродвигатель				Лит.	Масса	Масштаб
Изм.	Лист	№ док.	Подп.	Дата		
Разраб.	Парфенович					
Пров.	Панз					
Т. контр.						
Нач. отд.						
Н. контр.						
Утв.	Ваганов					
Электродвигатель Гризон PS22 Габаритный чертеж				Лист	Листов	1
				000 "ИнноДрайв"		